

Главные усовершенствования в Creo Parametric 4.0

Повышение производительности сегодня и завтра с помощью Creo Parametric 4.0. Мы добавили сотни важных усовершенствований, не говоря о революционных функциях в области аддитивного производства, определения на основе модели (MBD) и конструирования интеллектуальных сетевых изделий. Теперь вы готовы сосредоточиться на создании замечательных изделий.

Новый процесс взаимодействия означает повышение производительности.

Вы хотите работать быстрее, поэтому мы разместили наиболее часто используемые вами команды там, где они нужны. Новая интеллектуальная мини-панель инструментов обеспечивает удобный доступ к контекстным командам — не требуется обращаться к дереву модели или ленте. Вы также можете настраивать панель инструментов и работать с полноэкранный графической областью. Кроме того, мы добавили функцию выделения рамкой, позволяющую точно выбирать необходимую геометрию или компоненты.

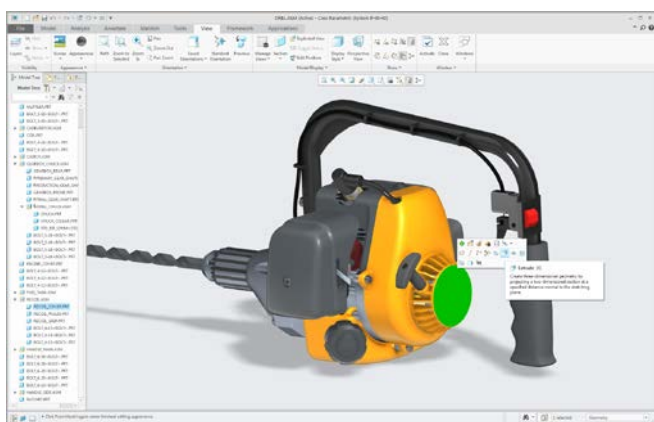

Новая интеллектуальная мини-панель.

Концептуальное конструирование

Технология Unite в системе Creo позволяет легко открывать созданную в других форматах геометрию, но что происходит в случае сложных поверхностей? С помощью новых функций Freestyle в приложении Creo Parametric легко можно импортировать конструкции, созданные в других средствах моделирования на основе структурных элементов. Модуль Freestyle воссоздаст сетку структурных элементов, восстановив пригодную для производства геометрию и полностью редактируемую управляющую сетку. Кроме того, расширены возможности добавления мелких элементов, где это необходимо.

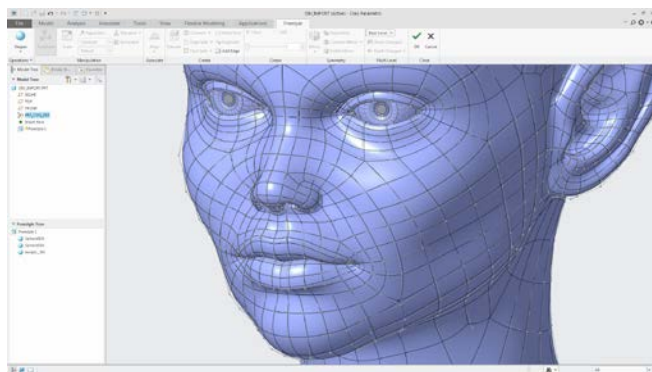

Удобное использование поверхностей, созданных в других средствах моделирования на основе структурных элементов.

Усовершенствование гибкого моделирования

Гибкое моделирование теперь расширено на листовые детали. Редактирование изгибов, подрезы изгибов, подрезы углов, продольные стыки углов и формы листовых деталей, а также быстрое индивидуальное или глобальное изменение характеристик конструкторского замысла. Работать с листовыми деталями никогда не было проще.

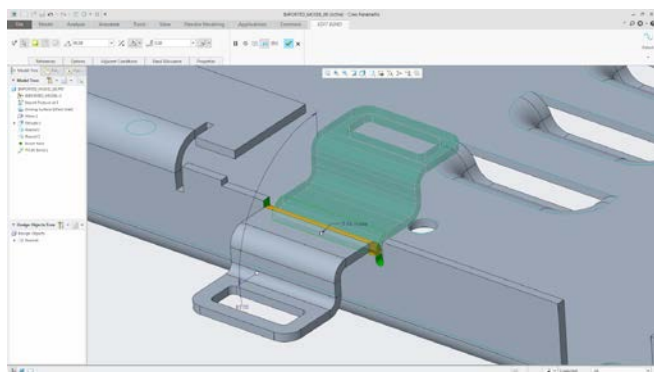

Используйте функции гибкого моделирования для прямого внесения изменений в листовые детали.



Одна из самых мощных функций Creo — гибкое моделирование — позволяет выполнять прямое моделирование в параметрической среде. Результат? Упрощение и ускорение внесения изменений на поздних этапах конструирования, не требующее значительных усилий редактирование импортированных данных, а также упрощение конструкций для анализа на последующих этапах всего за несколько минут».

Усовершенствования моделирования

Основные функции моделирования стали лучше, чем когда-либо.

- Интеллектуальное отражение сборок.** Больше не надо создавать огромное количество дублирующихся деталей при отражении сборок. Creo теперь позволяет интеллектуально выполнять отражение только тех деталей, которые требуют отражения, и автоматически изменять положение каких-либо симметричных деталей.
- Твердотельные сварные швы.** Создание сварных швов в формате твердотельной геометрии с информацией о массовых свойствах. Приложение Creo Simulate распознает эти характеристики материалов и автоматически создает необходимые связи сварных швов.
- Библиотека материалов.** Доступ к более чем 100 новым стандартным материалам, а также оптимизированные рабочие процессы упрощают присвоение этих материалов.
- Sketcher.** Мы значительно повысили производительность и удобство этой основной функции за счет повышенной наглядности эскиза и объектов эскиза, прямой привязки к существующей геометрии, а также возможности отсечения модели с помощью плоскости эскиза.
- Расширенные основные функции моделирования.** Оптимизированная функция размещения отверстий; возможность построения средней плоскости; более интуитивные и гибкие взаимодействия с группами; оптимизированные функции создания конусных элементов и многое другое.

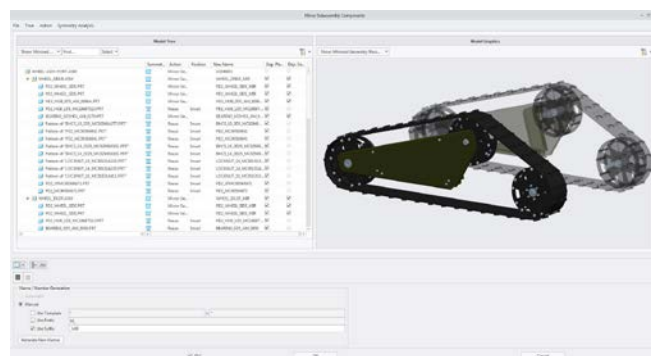

Интеллектуальное отражение сборок устраняет ненужное дублирование деталей.

Конструирование для аддитивного производства (3D-печать).

Прощайтесь с неоднородным, подверженным ошибкам процессом, основанным на использовании нескольких пакетов программного обеспечения: создаваемые в Creo конструкции используются для печати. Вы можете конструировать, оптимизировать, проверять и печатать — все в единой среде, что сокращает общую продолжительность процесса и риск возникновения ошибок.

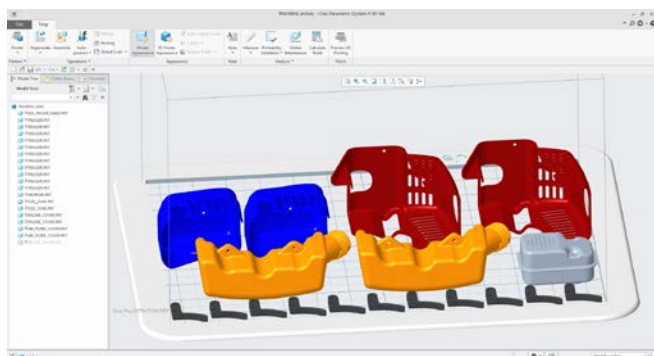

Оптимизация и сохранение области печати для экономии времени и денег.

В число новых возможностей включены

- **Создание решеток.** Появилась возможность создавать параметрически управляемые равномерные и переменные решетчатые структуры. В сочетании с симуляцией эта функция позволяет оптимизировать решетчатую структуру и учитывать различные требования к конструкции. Конструируйте изделия, создание которых раньше было просто невозможно, слишком дорого или отнимало слишком много времени.
- **Поддержка подключения к принтерам.** Прямое подключение к принтерам Stratasys и 3D Systems для анализа времени построения и использования материала.
- **Создание области печати и управление ею.** Зачем повторно выполнять работу? Создавайте, отслеживайте, проверяйте задания печати и управляйте ими, сохраняйте и используйте их повторно. Автоматическое расположение и укладка различных компонентов позволяет оптимизировать область печати для экономии времени и денег и сокращения расхода материала.

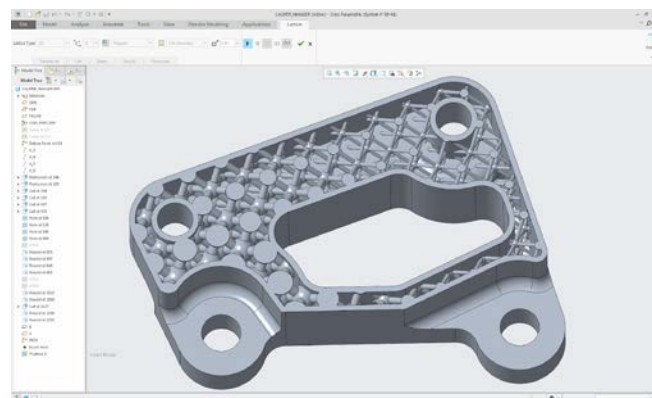

Удобное создание сложных переменных решетчатых структур для аддитивного производства.



Реализация потенциала IoT заключается не только в получении большего количества данных об использовании изделия, но и в эффективном извлечении пользы из этих данных. Далее вы можете использовать, уточнять и анализировать эту информацию, чтобы конструировать более совершенные и интеллектуальные изделия, опираясь на факты, а не на допущения».

Конструирование интеллектуальных сетевых изделий

Теперь есть возможность конструировать с учетом сетевых функций — подключение физических датчиков к цифровым датчикам в вашей модели 3D CAD позволяет анализировать эксплуатацию изделия на местах. Тесная интеграция с ведущей платформой IoT в мире (ThingWorx) означает возможность конструирования изделий, отправляющих потоки необходимых данных.

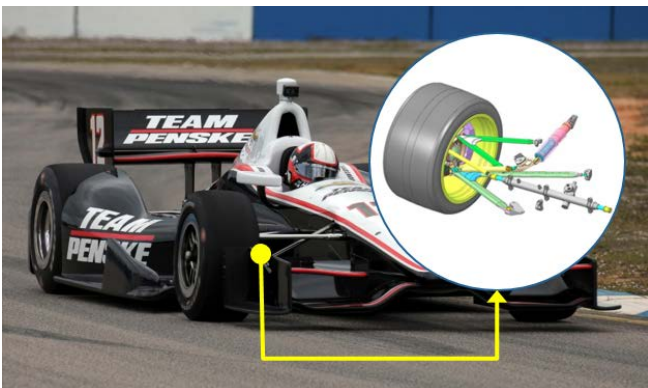

Связь цифрового и физического миров с помощью Creo Product Insight.

Система Creo 4.0 устраняет препятствия для успешного внедрения стратегии MBD (определение на основе модели)

В случае использования стратегии MBD вся информация об изделии содержится в полностью детализированной, документированной 3D-модели, доступной каждому участнику, от конструкторов до дизайнеров упаковок. Оптимизированные рабочие процессы как никогда упрощают создание и публикацию полного основанного на модели определения изделия.

Новый модуль Creo GD&T Advisor является последним шагом в стратегии MBD. Этот модуль, разработанный совместно с нашими партнёрами из компании Sigmatrix, не только предоставляет инструкции и информацию для правильного применения соответствующего обновленного стандарта, но также обеспечит сдачу полностью документированной модели со всеми ограничениями. Предоставление доступа к конструкциям коллегам за рамками проектной группы стало проще: экспортируйте в форматы STEP AP242 и JT или публикуйте полное представление WYSIWYG для Creo View. Для поддержки тех подразделений предприятия, которые используют 2D-процессы есть возможность печати каждого 3D-вида.

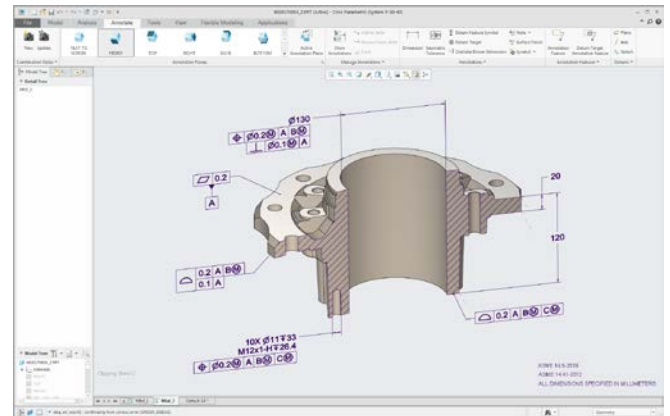

Создание полностью аннотированного, полного цифрового определения изделия

Создавайте более привлекательные и информативные визуальные представления своей конструкции

Возможно, вы готовитесь к оценке конструкции и хотите представить анализ различных цветов или разные сцены. Возможно, вам требуются высококлассные фотореалистичные изображения для упаковки или маркетинговых материалов. Новый модуль Creo Render Studio Extension с поддержкой KeyShot® позволяет легко делать все это.

Расширьте возможности своей модели CAD с помощью технологий дополненной и виртуальной реальности за счет встроенной интеграции с Vuforia, лучшей платформы дополненной реальности и виртуальной реальности в мире. Теперь можно публиковать представления Vuforia непосредственно из Creo.

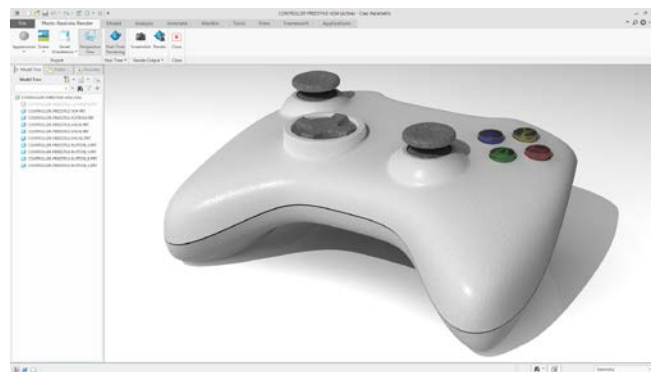

Модуль Creo Render Studio Extension с поддержкой KeyShot® позволяет создавать фотореалистичные изображения.

© PTC Inc. (PTC), 2016 г. Все права защищены. Приведенные в настоящем документе сведения предоставляются исключительно в информационных целях, могут быть изменены без предварительного уведомления и не подразумевают никаких гарантий, обязательств или предложений со стороны компании PTC. PTC, логотип PTC и другие наименования изделий и логотипы PTC являются зарегистрированными товарными знаками компании PTC или ее дочерних компаний в США и других странах. Все другие наименования продуктов или компаний являются собственностью соответствующих владельцев. Сроки выпуска любой версии продукта, включая любые модули и функциональные средства, могут быть изменены по усмотрению компании PTC.

J7934-CreoParametric4.0-RU-1016

ООО «ПРО Текнолоджиз»



Офис компании в России (г. Москва)
129226, Москва, ул.Докукина 8, строение 2, Бизнес-центр "Ультрамарин"

Тел/Факс: +7 (495) 66 335 88, +7 (495) 771-72-81

E-mail: office@pro-technologies.ru
Web: www.pro-technologies.ru